

OPTIONS FORME DE LA BASE

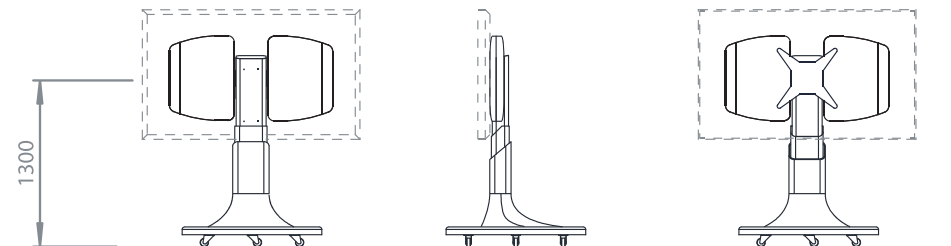
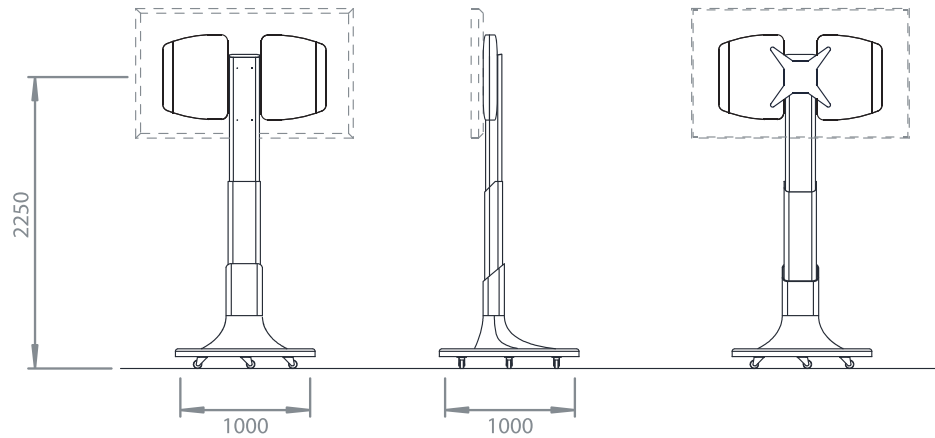

MAJOR[®]
holding your
emotions

Caractéristiques

Couleur personnalisées
Commandable par App (iOS, Android) ou par les boutons murales
Fixage TV compatible avec les standards VESA (FDMI), après vérification
Dotation de câbles standards (cachés dans la structure):
- Alimentation AC 110/220 volt
- Coaxial (antenne digitale terrestre)
- HDMI High Speed (Haute Vitesse) avec Ethernet
- Patch Ethernet Cat.6
Base led lumineuse
Type de support: pieds, roues

Dimensions et encombrements
Maior Omnia Terra

Spécifiques techniques

Course allongement du bras: 950 mm
Rotation écran: 360°, motorisée
Poids de la machine: 63 kg
Poids de base: 65 kg (ronde) / 110 kg (elliptique)
Mesures TV supportées: 40"- 75", après vérification
Poids des accessoires soutenus:
TV + dispositifs max 70 kg
Alimentation: 110V 60Hz / 220V 50Hz
Unités de mesure: millimètres

QR Code

